

Benutzer-handbuch

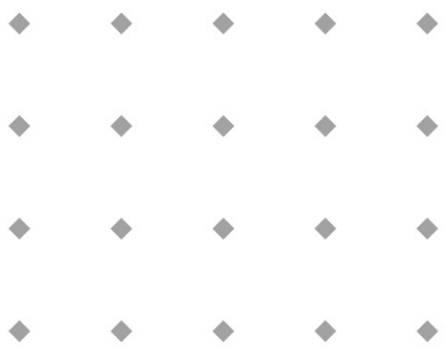

Allgemeine hinweise digitale Massedurchfluss Instrumente CORI-FLOW

Doc. no.: 9.19.031E Date: 27-07-2011



ACHTUNG
Es wird empfohlen, das vorliegende Benutzer-Handbuch vor dem Einbau
und vor der Inbetriebnahme des Produktes sorgfältig zu lesen.
Die Nichtbeachtung der Anleitung kann Personenschäden
und/oder Beschädigungen der Anlage zur Folge haben.

ÜBERSICHT ZU DIESEM HANDBUCH

Dieses Handbuch umfaßt den allgemeinen Teil zum digitalen CORI-FLOW massedurchfluß Gerät für Gase und Flüssigkeiten. Es gibt allgemein gültige Betriebsanweisungen zu diesen Instrumenten. Weitere Informationen sind in anderen Dokumenten zu finden.

Die Handbücher für Multibus Instrumente sind modular aufgebaut und umfassen:

- **Allgemeine Hinweise CORI-FLOW (Dokument Nr. 9.19.031)**
- Betriebsanleitung digitale Instrumente (Dokument Nr. 9.19.023)
- Feldbus-/Schnittstellen-Beschreibung:
 - FLOW-BUS Schnittstelle (Dokument Nr. 9.19.024)
 - PROFIBUS-DP Schnittstelle (Dokument Nr. 9.19.025)
 - DeviceNet Schnittstelle (Dokument Nr. 9.19.026)
 - RS232 Schnittstelle mit FLOW-BUS Protokoll (Dokument Nr. 9.19.027)
 - Modbus Schnittstelle (Dokument Nr. 9.19.035) Spezielle Anfrage

Auch wenn die Informationen und Inhalte in diesem Manual nach bestem technischen Wissen und Gewissen erstellt worden sind, so können wir keine Verantwortung für Inhalte, Missverständnisse, Fehler, Ungenauigkeiten der Angaben oder ähnliches übernehmen. Der Verwendungszweck dieser Anleitung hat rein informativen Zweck und die Inhalte können ohne Ankündigung jederzeit geändert werden.

Bronkhorst Cori-Tech B.V.
Juli 2011

Gewährleistungs-Bedingungen

Die Garantie der Produkte von Bronkhorst High-Tech BV bezieht sich auf den bestimmungsgemäßen Gebrauch und auf Material- und Verarbeitungsfehler. Die Garantiezeit beträgt 36 Monate – beginnend vom Versanddatum des Werks. Voraussetzung ist der Betrieb innerhalb der bestellten und bestätigten Spezifikationen sowie dem Einhalten der Anwendungs- und Installationsinstruktionen aus dem Betriebshandbuch.

Schäden bedingt durch physikalische Einflüsse oder Kontamination sind ausgeschlossen. Geräte, die nicht einwandfrei arbeiten, können während der Gewährleistungsfrist kostenlos repariert oder ausgetauscht werden.

Für Reparaturen gilt in der Regel eine Gewährleistungsfrist von einem Jahr, es sei denn, die restliche Gewährleistungsfrist ist länger. Es gilt also immer die für den Kunden günstigere Frist. Siehe dazu auch Paragraph 9 aus Allgemeine Lieferbedingungen.

Die Gewährleistung gilt für alle offenen und verdeckten Mängel, Zufallsfehler und nicht bestimmbare Ursachen.

Ausgeschlossen von der Gewährleistung sind hingegen alle Störungen und Schäden, die vom Anwender verursacht wurden, wie z.B. Kontaminationen, fehlerhafter elektrischer Anschluss, mechanische Einwirkungen durch Herabfallen usw.

Für die Wiederherstellung von Geräten, die zur Reparatur eingesandt wurden, bei denen ein Gewährleistungsanspruch aber nicht oder nur teilweise besteht, werden die Reparaturkosten entsprechend in Rechnung gestellt.

Bronkhorst Cori-Tech B.V. trägt die Versandkosten für ausgehende Sendungen von Geräten und Teilen, die im Rahmen unserer Gewährleistung verschickt werden, es sei denn, dass im voraus etwas anderes vereinbart wurde.

Erfolgt die Anlieferung bei Bronkhorst Cori-Tech B.V. unfrei, werden die Versandkosten für die Anlieferung den Reparaturkosten hinzugeschlagen. Import- und/oder Exportabgaben sowie Kosten Dritter trägt der Kunde.

Bedienungsanleitung in Kurzform

Vor der Installation Ihres Massedurchfluß- bzw. Druckmessers/-reglers lesen Sie bitte das angebrachte Typenschild und prüfen Sie folgendes:

- Meßbereiche
- zu messendes Fluid
- Vor- und Hinterdruck
- Ein-/Ausgangssignal

Beachten Sie den roten Aufkleber und versichern Sie sich, daß der Prüfdruck den normalen Sicherheitsbedingungen Ihrer Anwendung entspricht.

Prüfen Sie, ob das Leitungssystem sauber ist. Für absolute Sauberkeit installieren Sie einen Filter, damit ein sauberer, trockener und ölfreier Gasfluß gewährleistet ist. Verbinden Sie das CORI-FLOW Meß-/Regelgerät mit der Rohrleitung und montieren Sie die Verschraubungen gemäß Herstelleranleitung.

Wählen Sie die Einbaulage gemäß den in diesem Handbuch gegebenen Anweisungen.

Bitte überprüfen Sie immer das System auf Undichtigkeiten bevor es mit Mediumsdruck beaufschlagt wird. Dies gilt besonders, wenn toxische, gefährliche Medien verwendet werden.

Elektrische Anschlüsse müssen mit einem Standardkabel oder entsprechend dem Anschlußplan im hinteren Teil dieses Handbuches ausgeführt werden.

Start in Kurzform

Installieren Sie das Gerät in Ihrem System.
Stellen Sie die richtigen Drücke ein.

Analogbetrieb

Schließen Sie das Gerät mit dem 9-poligen Kabel am Stecker an das Versorgungs- und Auswertesystem an.

BUS-/Digitalbetrieb

Hierzu beachten Sie bitte die Beschreibung des spezifischen Feldbus.

Um die beste Genauigkeit zu erreichen, geben Sie dem Gerät eine Aufwärmzeit von 30 Minuten.

Nullabgleich des Instruments.

Senden Sie ein Sollwert-Signal an das Gerät und prüfen Sie die gemessenen (angezeigten) Meßwert.

Ihr Massedurchfluß- oder Druckmesser/Regler ist nun betriebsbereit.

TABLE OF CONTENTS

1	EINFÜHRUNG	7
1.1	Allgemeine Beschreibung	7
1.1.1	Gas / Flüssigkeitsdurchfluss	7
1.1.2	Gehäuse	7
1.1.3	Ventile	8
1.2	Sensor Prinzip	9
1.2.1	CORI-FLOW Sensor	9
1.3	Grundsätzliches über Ventile	9
1.3.1	Magnetventil	9
1.3.2	Vary-P Ventil	10
1.3.3	Pilotgesteuertes Ventil	10
1.3.4	Balgventil	10
1.4	Software für die Errechnung des Konversionsfaktors	10
2	INSTALLATION	11
2.1	Eingang der Sendung	11
2.2	Rücksendung	11
2.3	Service	11
2.4	Installation	12
2.5	Anmerkungen für Temperaturwechsel	14
2.6	Fluidanschlüsse	15
2.7	Verrohrung	15
2.8	Elektrische Anschlüsse	15
2.9	Drucktest	15
2.10	Versorgungsdruck	15
2.11	Spülen des Systems	15
2.12	Dichtungen	16
2.13	Lagerung der Geräte	16
2.14	Elektromagnetische Verträglichkeit	16
2.15	Elektrostatische Entladung	17
3	BETRIEB	18
3.1	Allgemein	18
3.2	Einschalten und Aufwärmen	18
3.3	Nullpunktgleich	19
3.3.1	Nullpunktgleich mit dem Mikroschalter	19
3.3.2	Nullabgleich mittels digitaler Kommunikation	19
3.4	Anfahren	20
3.5	Betriebsbedingungen	20
3.6	Instrument Leitungen	20
3.6.1	Messer	20
3.6.2	Regler	20
3.7	Manueller Betrieb	20
3.8	Analogbetrieb	20
3.9	BUS / Digitalbetrieb	22
4	WARTUNG	23
4.1	Allgemeines	23
4.2	CORI-FLOW Sensor	23
4.3	Regler	23
4.4	Regelventile	23
4.4.1	Magnetische Regelventile	23
4.4.2	Vary-P-Ventil	23
4.4.3	Pilotgesteuertes Ventil	24
4.4.4	Balgventile	24
4.5	Berechnung des K_V -Wertes	24
4.5.1	Für Gase	24
4.5.2	für Flüssigkeiten	25
4.6	Kalibriervorgang	25
5	DIGITALE GERÄTE	26
6	BESCHREIBUNG DER SCHNITTSTELLEN	26
7	FEHLERSUCHE	27
7.1	Allgemein	27
7.2	Fehlersuchtablette, allgemein	27
8	BESONDER ANWENDUNGEN	28

Anhänge

- 1 Anhang (soweit zutreffend)
- 2 Anschlussplan
- 3 Kalibrierungszertifikat

1 EINFÜHRUNG

1.1 Allgemeine Beschreibung

1.1.1 Gas / Flüssigkeitsdurchfluss

Die Bronkhorst Cori-Tech B.V Serie CORI-FLOW Massedurchflussmesser / Regler für Gase und Flüssigkeiten ist eine Gerät für die genaue Messung von Gas und Flüssigkeitsdurchflüssen bis zu einem Betriebsdruck von 100 bar abhängig von der Körperauslegung, praktisch unabhängig von den Druck- und Temperaturänderungen. Der CORI-FLOW ist ein echter Massedurchflussmesser / Regler der den Durchfluss in Masse misst, unabhängig der Gas oder Flüssigkeit Eigenschaften. Das System kann mit einem Regelventil und einem flexiblen Auswertesystem zum Messen und Regeln von Gas- und Flüssigkeits- durchflüssen komplettiert werden. Diese erstrecken sich von 20 g/h bis zu 600 kg/h bei einem ΔP von 1 bar, wobei höhere ΔP erlaubt sind. Dies ist abhängig vom speziellen Typ des Instruments.

1.1.2 Gehäuse

Jede Gehäuseausführung des Instruments beinhaltet eine Reihe von Vorrichtungen um den EMC Richtlinien zu erfüllen.

Messer Gehäuse

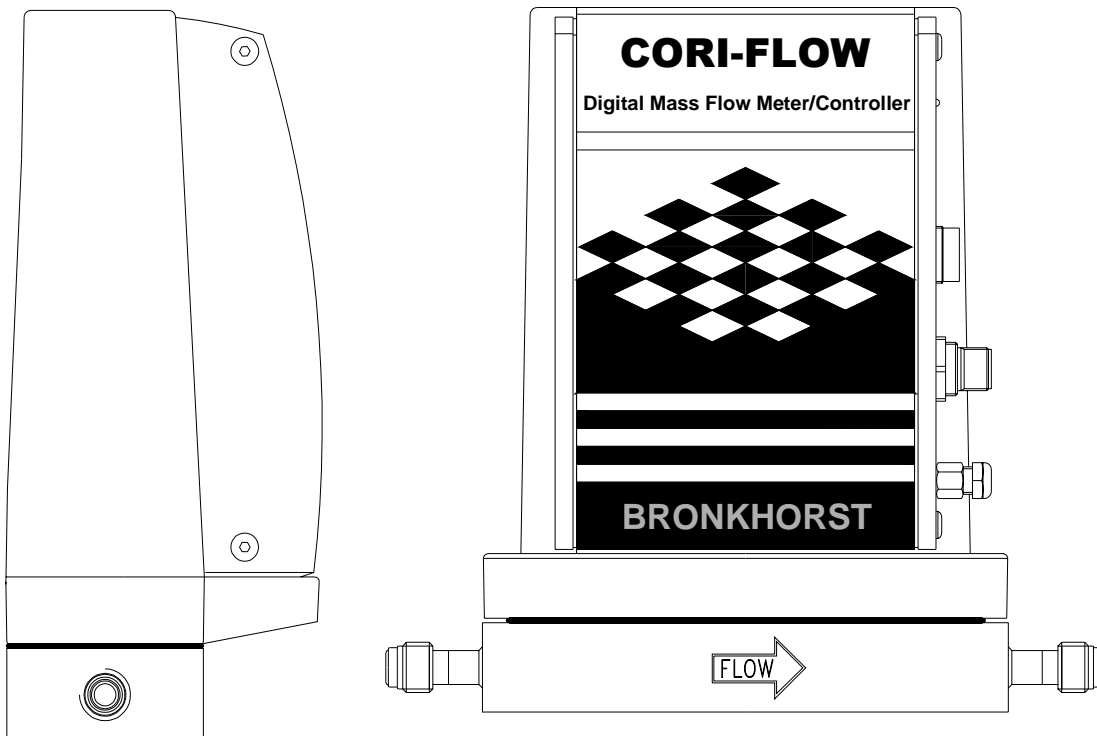

Regler Gehäuse mit C5 Ventil

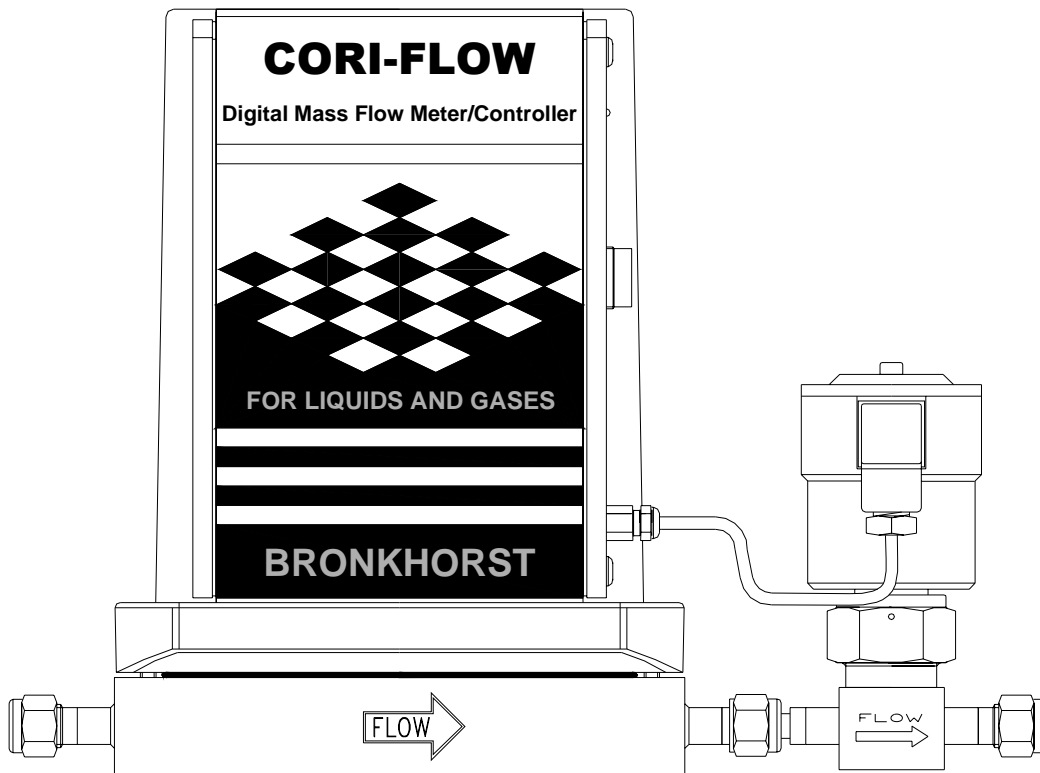

1.1.3 Ventile

CORI-FLOW Regler sind an ein modulares Ventil angepasst. Das Ventil ist verbunden mittels eines Adapters.

Ventile für Flüssigkeiten

C2 Ventil

Direktgesteuertes Ventil für Flüssigkeiten ("open" sleeve) metallisch gedichtet mit Entlüftungsanschluss

C2 Ventil = stromlos geschlossen

C4 Ventil

Direktgesteuertes Ventil für Gase und Flüssigkeiten (Balg)

C4 Ventil = stromlos geschlossen

C5 Ventil

Direktgesteuertes Ventil für Flüssigkeiten ("open" sleeve) metallisch gedichtet.

C5 Ventil = stromlos geschlossen

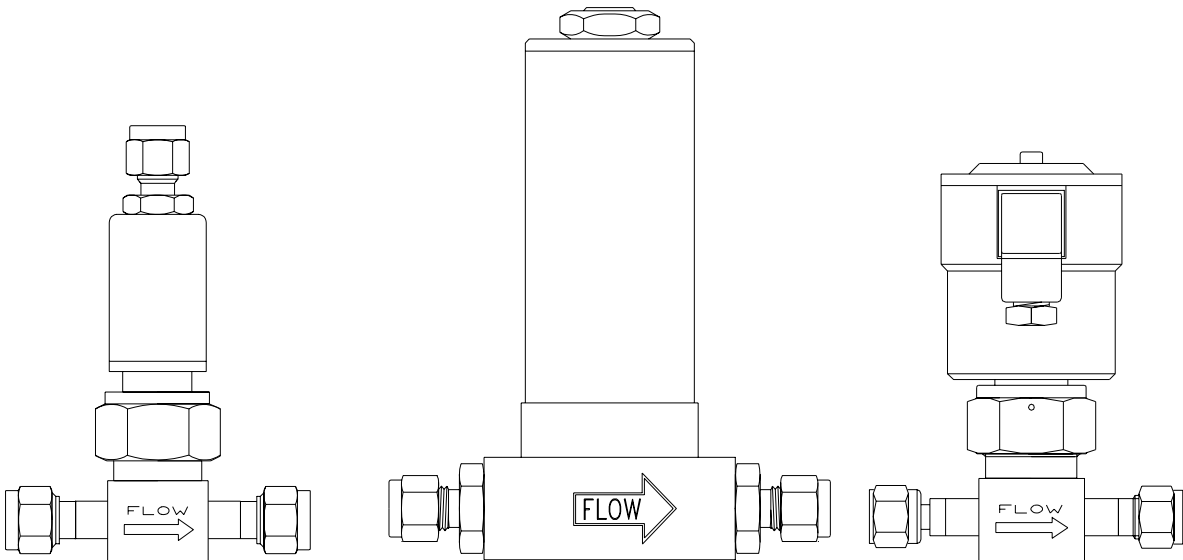

Ventile für Gase

C0 / C1 Ventil

Direktgesteuertes Ventil für Gase
metallisch gedichtet
C0 Ventil = stromlos geschlossen
C1 Ventil = stromlos geöffnet

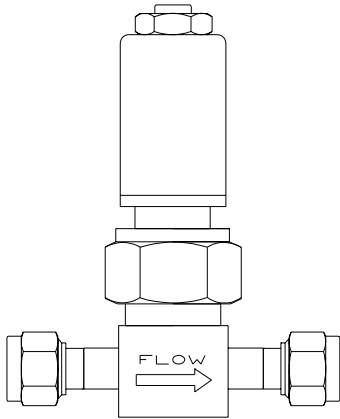

C4 Ventil

Direktgesteuertes Ventil für Gase
und Flüssigkeiten (Balg)
C4 Ventil = stromlos geschlossen

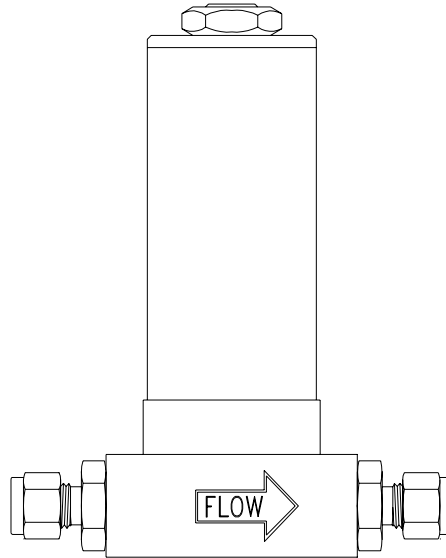

C5 Ventil

Direktgesteuertes Ventil für Gase
metallisch gedichtet
C5 Ventil = stromlos geschlossen

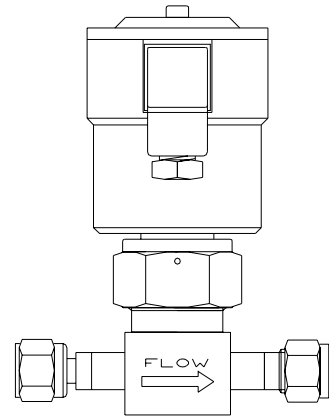

1.2 Sensor Prinzip

1.2.1 CORI-FLOW Sensor

CORI-FLOW Massendurchflussmesser / Regler arbeiten nach dem Coriolis Prinzip. Das Instrument kann gleichzeitig zum Messen des Massendurchfluss und der Temperatur eingesetzt werden.

Messprinzip

Wenn eine Flüssigkeit durch eine vibrierende Röhre fließt bilden sich Coriolis-Kräfte welche die Röhre biegen oder verdrehen. Die extrem kleine Verschiebungen wird mit einem optimal positionierten Sensor detektiert und elektronisch ausgewertet. Wenn sich die gemessene Phase des Signals verschiebt ist das Signal proportional zum Massendurchfluss. Der CORI-FLOW misst den Massendurchfluss direkt. Das Messprinzip ist unabhängig von Dichte, Temperatur, Viskosität, Druck und Leitfähigkeit. Die Röhren vibrieren stetig in ihrer natürlichen Frequenz, welche eine Funktion nicht nur der Geometrie und des Röhren Materialeigenschaften ist, sondern ebenso der Masse der Flüssigkeit in den vibrierenden Röhren.

1.3 Grundsätzliches über Ventile

Regelventile sind nicht als Absperrventile vorgesehen, obwohl einige Modelle hierfür sehr gut geeignet sind. Falls notwendig, sollte ein separates Absperrventil installiert werden. Außerdem sind Pulsationen und Druckstöße, die beim Unter-Druck-Setzen des Systems entstehen können, zu vermeiden. Es sind folgende Modelle zu unterscheiden:

1.3.1 Magnetventil

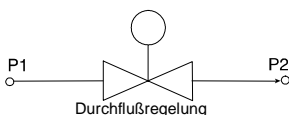

Dies ist das Standardregelventil (direkt betrieben). Im allgemeinen ist es ein normal geschlossenes Magnetventil. Der Kolben wird durch die Magnetkraft der Spule angehoben. Die Düse unter dem Kolben ist zur Anpassung des Kv-Wertes austauschbar. Es ist auch ein Stromlos geöffnetes Regelventil erhältlich.

1.3.2 Vary-P Ventil

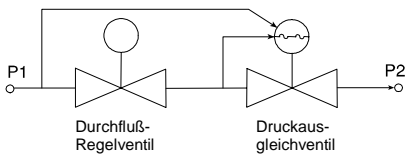

Für Betriebsbedingungen mit sehr stark schwankendem Vor- und Hinterdruck wurde ein spezielles Ventil, das Vary-P-Ventil, entwickelt. Dieses besteht aus zwei Ventilen, einem magnetgesteuerten Regelventil und einem fest eingestellten Druckausgleichsventil.

1.3.3 Pilotgesteuertes Ventil

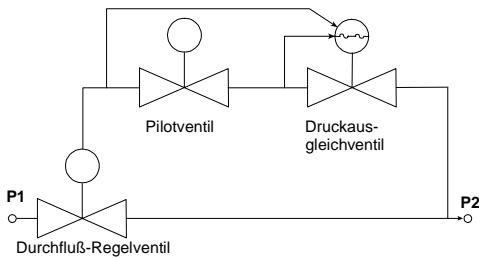

Das pilotgesteuerte Ventil wurde für hohe Durchflußraten konstruiert. Ein magnetgesteuertes Regelventil regelt die Druckdifferenz über einen Steuerkolben, wodurch der Hauptkolben bewegt wird.

1.3.4 Balgventil

Dieser Ventiltyp ist ein direkt mit Magnetspule betriebenes Regelventil mit geringem Energiebedarf. Eine spezielle Konstruktion mit einem Metallbalg ermöglicht die Regelung bei relativ großem Ventilquerschnitt. Das Modell ist geeignet für niedrige Differenzdrücke oder Vakuumwendungen.

1.4 Software für die Errechnung des Konversionsfaktors

Bronkhorst Cori-Tech B.V. hat die physikalischen Eigenschaften von mehr als 600 Fluids in der Datenbank FLUIDAT zusammengefaßt.

Anwendungssoftware, wie z.B. FLOW CALCULATIONS, ermöglicht dem Anwender die Berechnung genauer Konversionsfaktoren nicht nur bei 20°C / 1 atm sondern bei jeder Temperatur und jedem Druck, und zwar für Gase und Flüssigkeiten. Für weitere Informationen setzen Sie sich bitte mit Ihrem Lieferanten in Verbindung.

2 INSTALLATION

2.1 Eingang der Sendung

Verpackung auf äußere, vom Transport herrührende Schäden untersuchen. Sind Schäden vorhanden, muß das Transportunternehmen verständigt werden, um diese zu begutachten. Gleichzeitig sollte der Lieferant verständigt werden:

BRONKHORST CORI-TECH B.V.
RUURLO HOLLAND

Wenn er der Absender ist, wenden Sie sich bitte an Ihren Vertriebspartner. Lieferschein entnehmen und Geräte vorsichtig auspacken. Den Inhalt anhand des Lieferscheins auf Vollständigkeit und auf evtl. Schäden kontrollieren. Kleinteile nicht mit dem Packmaterial wegwerfen.

2.2 Rücksendung

Sofern Sie Geräte zurücksenden, teilen Sie uns bitte in einem Begleitschreiben mit, was Sie zu beanstanden haben.

Teilen Sie dem Lieferanten unbedingt mit, ob mit dem Gerät giftige oder gefährliche Fluids gemessen wurden !

In diesem Falle müssen in der Serviceabteilung ausreichende Maßnahmen zum Schutz des Personals getroffen werden. Verpacken Sie das Gerät sorgfältig, wenn möglich in der Originalverpackung; es muß in einer Plastikhülle verschlossen sein.

Kontaminierte Geräte müssen mit einer vollständig ausgefüllten "Erklärung über die Art der Kontaminierung" versandt werden.

Kontaminierte Geräte ohne diese Erklärung werden nicht angenommen.

Anmerkung:

Geräte, mit denen giftige oder gefährliche Fluids gemessen wurden, müssen vom Anwender sachkundig und sorgfältig gereinigt werden.

Wichtig:

Notieren Sie auf dem Paket deutlich die Verzollungskundennummer von Bronkhorst Cori-Tech B.V.:

NL801989978B01

Gegebenenfalls wenden Sie sich an Ihren Vertriebspartner.

2.3 Service

Wenn die Geräte nicht sachgemäß gewartet werden, muß mit Gefahr für das Bedienpersonal und Schäden an den Geräten gerechnet werden. Es ist daher wichtig, daß die Wartung von ausgebildetem und qualifiziertem Servicepersonal ausgeführt wird. Nehmen Sie ggf. unseren Werksservice in Anspruch.

2.4 Installation

Installieren Sie den CORI-FLOW in Übereinstimmung mit der Richtung des FLOW Pfeils auf dem Gerät. Der Pfeil für die Flussrichtung ist auf dem Gerätekörper zwischen den Anschlüssen. Montieren Sie ein CORI-FLOW auf einer stabilen und festen Basis. Vermeiden Sie in jedem Fall starke Beschleunigungen oder mechanische Stöße auf das Instrument. Bei Flüssigkeitsanwendungen montieren Sie den CORI-FLOW auf einer Höhe im Rohrleitungssystem in der Gaseinschlüsse nicht möglich sind. Stellen Sie sicher, dass der CORI-FLOW zu jeder Zeit gefüllt ist.

Bei Gasanwendungen montieren Sie den CORI-FLOW auf einer Höhe im Rohrleitungssystem, auf der sich kein Kondensat im CORI-FLOW sammeln kann.

ÜBERPRÜFUNG VON LECKSTELLEN IST ERFORDERLICH BEVOR DER PROZESS GESTARTET WIRD.

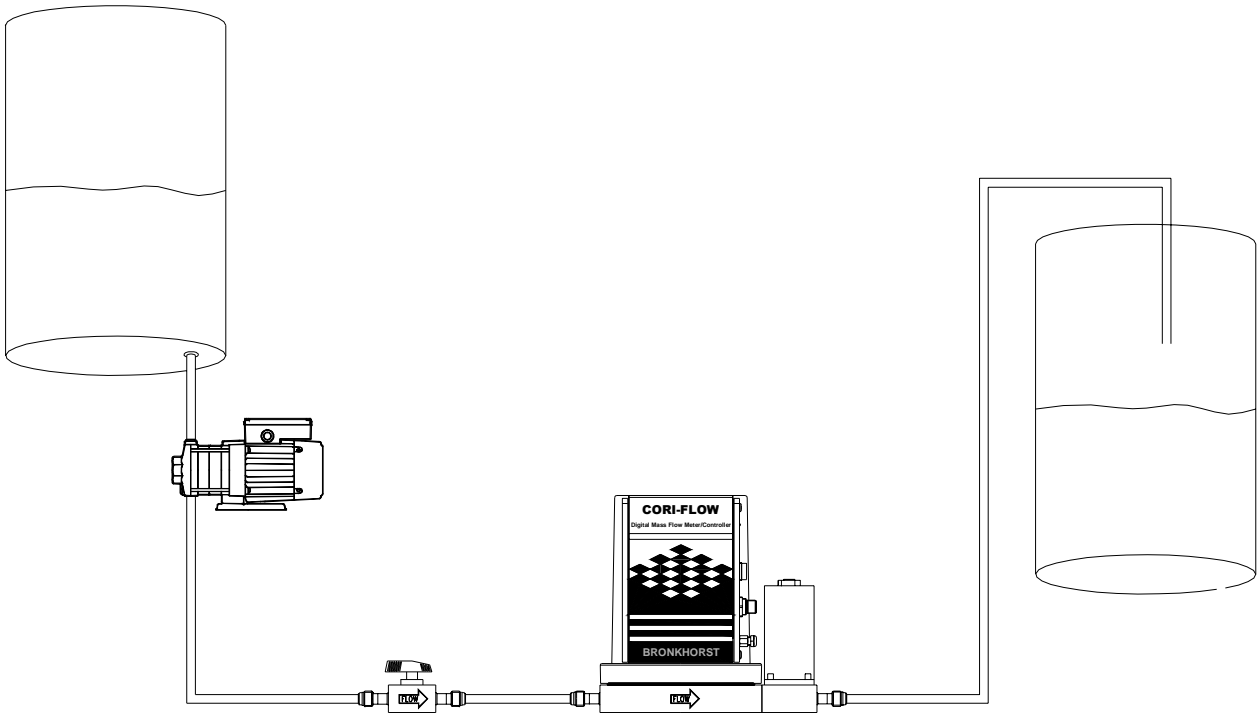

Installieren Sie den Sensor auf dem kopfüber in horizontaler Lage bei geringen Flüssigkeits Durchflüssen (< 1000gr/h Endwert, siehe folgendes Bild) und in horizontal senkrecht stehend für größere Flüssigkeits und Gas Messungen.

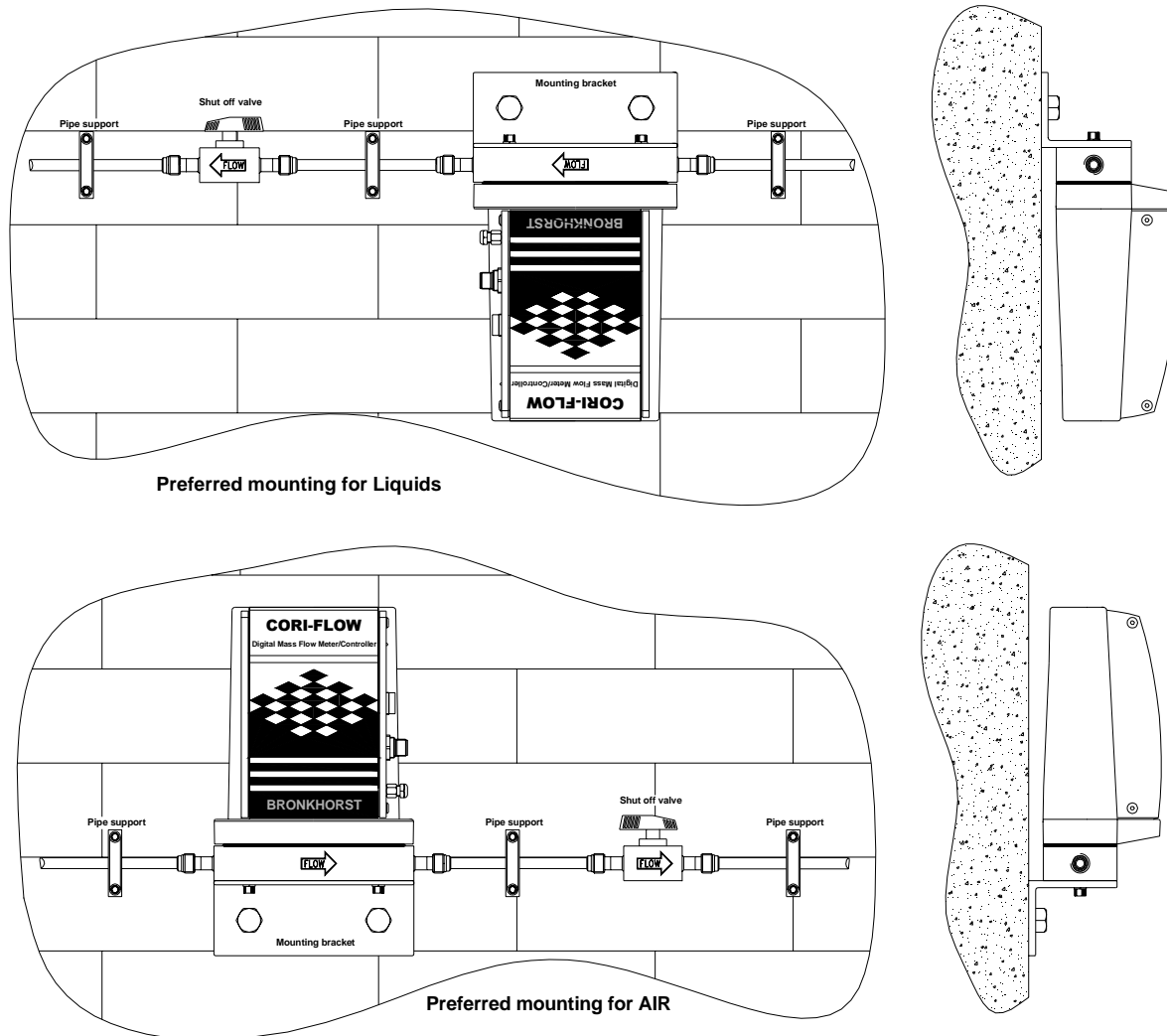

Die erste Position hilft Gasblasen aus dem CORI-FLOW zu beseitigen, die zweite Verhindert Kondensatansammlungen. Es wird empfohlen das Gerät während der Inbetriebnahme mit einem relativ hohen Durchfluss für mehrere Minuten zur spülen um Gasblasen zu beseitigen. Montieren Sie den CORI-FLOW immer mittels Schrauben zwischen einer festen Halterung und dem Gehäusekörper. Die Verrohrung sollte flexibel ausgeführt werden da der Rohrquerschnitt relativ gering ist. Bitte verhindern Sie ein Verdrehungen der mit dem CORI-FLOW verbundenen Verrohrung. Für das beste Ergebnis benutzen Sie bitte metallische Rohrbefestigungen oder zwei Plastik Befestigungen auf jeder Seite des CORI-FLOW. Nutzen Sie bevorzugt steife Rohre im System. Ein Beispiel zeigt das Bild oben.

Vermeiden Sie Rohrreduzierungen und andere Hindernisse in der Rohrleitung. Diese können Kavitation oder flashing in den Messerohren. Montieren Sie Reduzierstücke außerhalb der Rohrbefestigungen.

Vermeiden Sie es den Sensor direct an der Prozesspumpe zu montieren. Das Rohrleitungssystem muss so weit wie möglich frei von Vibrationen sein. Normale Anlagenvibrationen haben keinen Effekt auf das Messergebnis. Montieren Sie den Sensor jedoch nicht in Zonen mit abnorm hoher Vibration.

Benutzen Sie ein hochwertiges Ventil stromabwärts vom Sensor für eine erfolgreiche Nullpunkt Kalibrierung. **Für die CORI-FLOW Modelle M52, M53 und M54 werden zwei Ventile (vor und nach dem Instrument) empfohlen.**

2.5 Anmerkungen für Temperaturwechsel

Der CORI-FLOW muß so installiert werden so daß Temperturunterschiede innerhalb des CORI-FLOW vermieden werden. Vermeiden Sie häufiges Aufheizen und Kühlen des Instruments.

Bei Reinigungsarbeiten müssen in jedem Fall Temperaturschocks vermieden wurden (max. 1°C/sec). Die Temperaturdifferenz zwischen Sensor und Flüssigkeit sollte nicht über 50°C liegen.

Nach dem ersten Betrieb des CORI-FLOW bei niedrigen Temperaturen zeihen Sie bitte alle Verschraubungen wieder nach um Leckagen zu vermeiden!

2.6 Anmerkung: Wenn Sie die Verschraubungen nicht anziehen kann der leckende Adapter / Verschraubung Schaden nehmen! Nach dem ersten Einlaufen und Anziehen der Verschraubungen sind keine weiteren Vorkehrungen mehr notwendig.

Fluidanschlüsse

Die CORI-FLOW Meß- und Regelgeräte von Bronkhorst Cori-Tech B.V. sind mit Klemmring- oder Vakuumverschraubungen ausgestattet. Diese Fittings sind orbital angeschweißt. Zur leckdichten Installation von Klemmring-Verschraubungen ist sicherzustellen, daß das Rohr im Fittingkörper bis zum Anschlag eingeschoben ist und daß sich im Rohr an den Quetschhülsen des Fittings kein Schmutz oder Staub befindet. Befestigen Sie die Überwurfmutter mit der Hand bis zum Anschlag, während Sie das Gerät halten; danach drehen Sie die Mutter einmal um 360°. Beachten Sie die Anleitung des Lieferanten der Anschlußfittings. Besondere Anschlußtypen sind auf Wunsch erhältlich.

Anmerkung:

Unterziehen Sie das System einem Lecktest, bevor es mit Mediumsdruck beaufschlagt wird, insbesondere wenn giftige, explosionsgefährdete oder sonstwie gefährliche Medien zur Anwendung kommen.

2.7 Verrohrung

Vergewissern Sie sich, daß die Verrohrung absolut sauber ist !

Verwenden Sie **niemals** Rohre mit kleinem Durchmesser für hohe Durchflußraten, da dies die Genauigkeit beeinträchtigt.

Montieren Sie **niemals** Winkel direkt hinter Ein- und Ausgängen, besonders nicht bei hohen Durchflußraten. Wir empfehlen mindestens 20x Rohrdurchmesser Abstand zwischen dem Winkel und dem Gerät. Besondere Vorsicht sollte genommen werden bei Reduzierungen direkt vor dem CORI-FLOW. Großer Druckverlust und Verwirbelungen können auftreten und so einen Einfluss auf den CORI-FLOW ausüben.

2.8 Elektrische Anschlüsse

Bronkhorst Cori-Tech B.V. empfiehlt die Verwendung ihrer Standardkabel. Diese Kabel haben die richtigen Anschlüsse. Falls lose Enden verwendet werden, werden diese markiert, um ein falsches Anschließen zu verhindern.

2.9 Drucktest

Jeder CORI-FLOW wird mit dem 1,5-fachen des Betriebsdrucks getestet welcher mit dem Kunden vereinbart wurde. Der minimale Druck liegt bei 8 bar.

Der Prüfdruck wird auf einem roten Aufkleber auf dem Durchflussmesser / Regler angegeben. Bitte prüfen Sie den Prüfdruck vor der Installation in die Rohrleitung.

Wenn der Aufkleber **fehlt** oder der Prüfdruck ist nicht korrekt sollte das Instrument **nicht** in die Rohrleitung eingebaut werden und zurück zum Werk gesandt werden. Jedes Instrument wird einem Heliumlecktest bei $2 \cdot 10^{-9}$ mbar l/s unterzogen.

2.10 Versorgungsdruck

Bevor die elektrischen Anschlüsse hergestellt sind, darf das Gerät nicht unter Druck gesetzt werden. Wenn Sie dem Gerät Druck zuführen, achten Sie darauf, Druckstöße zu vermeiden und erhöhen Sie den Druck stufenweise, besonders bei Meß- und Regeleinheiten für hohe Drücke, die über ein kolbengesteuertes Regelventil verfügen.

Stellen Sie sicher daß bei einem Regler das eingesetzte Regelventil dem Systemdruck widerstehen kann.

2.11 Spülen des Systems

Falls explosive Gase verwendet werden sollen, spülen Sie das Gerät zunächst mit trockenem Inertgas, wie z.B. Stickstoff, Argon, etc., für eine Dauer von mindestens 30 Minuten.

In Systemen für korrosive oder reaktive Fluide ist das Spülen mit einem Inertgas absolut notwendig, denn wenn die Rohre der Luft ausgesetzt werden, entsteht eine chemische Reaktion mit Sauerstoff oder Luftfeuchte, die zum Korrodieren oder Verschmutzen des Systems führt. Vollständiges Spülen ist auch vor einem Ausbau erforderlich, um derartige Fluide zu entfernen, bevor das System der Luft ausgesetzt wird. Das System sollte nicht mit Luft in Berührung kommen, wenn mit solchen korrosiven Fluiden gearbeitet wird.

2.12 Dichtungen

Bronkhorst Cori-Tech B.V. hat eine Liste geeigneter Materialien erstellt. Es handelt sich jedoch nur um eine allgemeine Empfehlung, deren Zuverlässigkeit erheblich von den Betriebsbedingungen abhängt. Daher kann Bronkhorst High -Tech B.V. keine Haftung übernehmen für Schäden, die durch Beschädigung von Dichtungen entstehen.

Der Kunde muß für seinen speziellen Anwendungsfall die Zuverlässigkeit des verwendeten Dichtungsmaterials überprüfen. Vergewissern Sie sich daher, daß Dichtungen wie O-Ringe, Ventilkegel und Dichtpackungen von Kapillaren für den Prozess geeignet sind.

2.13 Lagerung der Geräte

Die Geräte sollten in ihrer Originalverpackung in einem Schrank o.ä. gelagert werden und dürfen niemals extremen Temperaturen oder Feuchtigkeit ausgesetzt werden.

2.14 Elektromagnetische Verträglichkeit

Bedingungen für die Erfüllung der EMC-Anforderungen

Alle in diesem Handbuch beschriebenen Systeme tragen das CE-Zeichen. Sie müssen daher den EMC-Anforderungen für diese Ausrüstungen entsprechen. Jedoch ist die Übereinstimmung mit den EMC-Anforderungen nur möglich unter Verwendung der richtigen Kabel und Anschlüsse.

Für einwandfreie Verbindungen kann Bronkhorst Cori-Tech Standardkabel liefern. Anderenfalls sind die unten aufgeführten Richtlinien zu beachten.

1. D-Stecker-Montage

stülpen Sie die Kabelabschirmung über das Kabel zurück (die Abschirmung muß das Kabel umschließen).

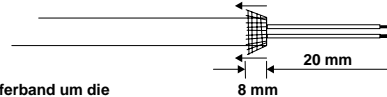

Legen Sie ein Kupferband um die Abschirmung.

Löten Sie einen Draht mit schwarzer Isolierung an das Kupferband und verbinden Sie ihn mit Pin 9 des Steckers.

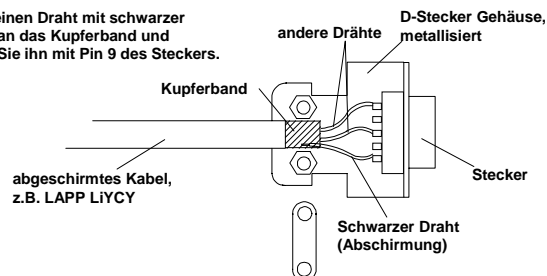

2. Kabelverschraubungs Auslegung

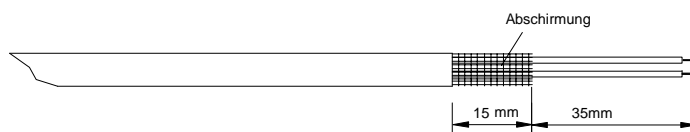

Stülpen Sie die Kabelabschirmung über das Kabel zurück (die Abschirmung muß das Kabel umschließen).

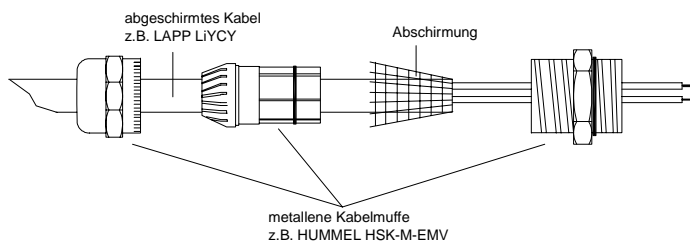

Montieren Sie die Kabelmuffe, wie gezeigt, in der Zeichnung oben.

3. Stecker CORI-FLOW

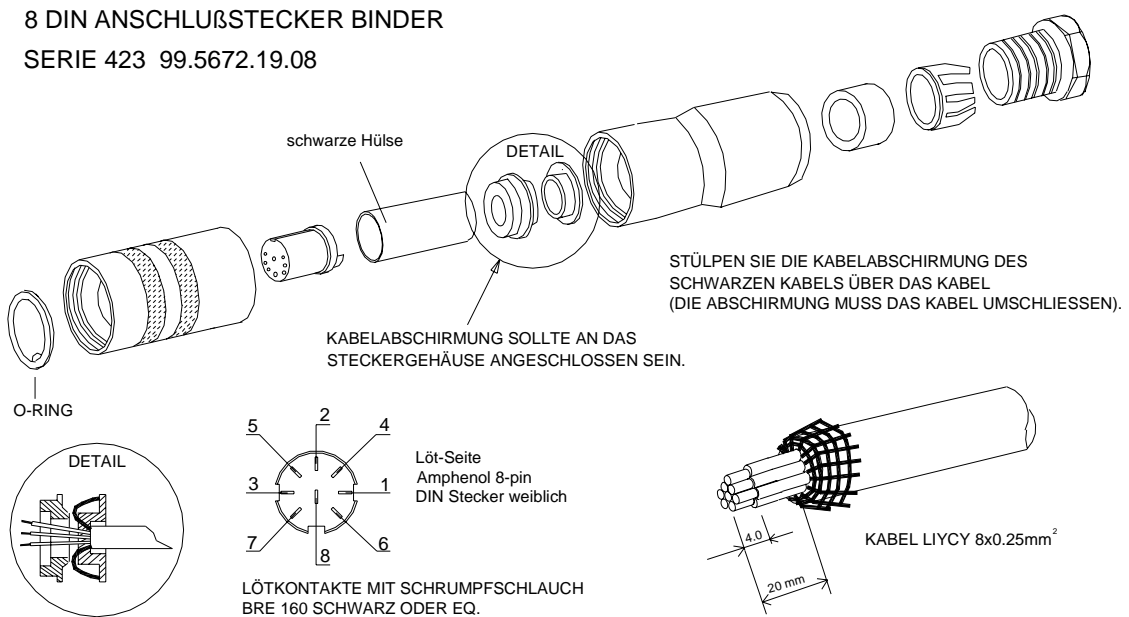
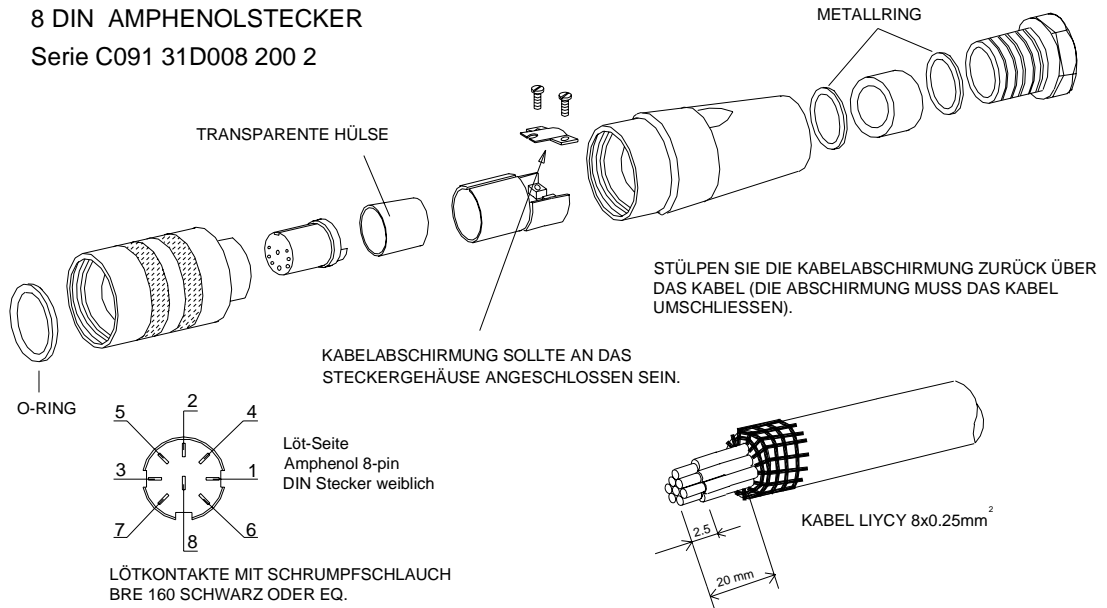

Anmerkung:

Wenn das System an andere Geräte angeschlossen wird (z.B. PLS oder SPS), vergewissern Sie sich, daß die Abschirmung hierdurch nicht beeinträchtigt ist. Verwenden Sie keine nicht abgeschirmten Kabelanschlüsse.

1. Bei dem Anschluß eines FLOW-BUS S(F)TP-Datenkabels an RJ45-Stecker befolgen Sie die Anweisungen des Herstellers. Es müssen unbedingt abgeschirmte, paarweise verdrehte Kabel und abgeschirmte RJ45-Modularanschlußbuchsen verwendet werden.
2. Bei Profibus-DP-, Modbus oder DeviceNet-Datenkabelanschlüssen folgen Sie den Anweisungen des Kabellieferanten für das jeweilige Feldbus-System.

2.15 Elektrostatische Entladung

Das Instrument enthält elektrnische Bauteile wie empfindlich gegen Beschädigungen durch elektrostatische Entladungen sind. Eine sorgfältige Behandlung muß während der Installation, dem Ausbau und dem elektrischen Anschluß gewährleistet werden.

3 BETRIEB

3.1 Allgemein

Die Bronkhorst Cori-Tech-Geräte sind so konstruiert, daß Sie die Anforderungen des Anwenders in größtmöglicher Weise erfüllen.

CORI-FLOW Massedurchflußmesser/-regler werden mit +15 Vdc bis +24Vdc betrieben.

Falls Sie Ihre eigene Spannungsversorgung haben, vergewissern Sie sich, daß Spannung und Stromstärke dem Gerät entsprechen und außerdem, daß die Stromquelle geeignet ist, die Geräte ausreichend mit Energie zu versorgen.

Die Kabeldrahtdurchmesser sollten ausreichend sein für den Versorgungsstrom, und Spannungsverluste müssen so niedrig wie möglich sein. Im Zweifelsfalle setzen Sie sich bitte mit dem Lieferanten in Verbindung.

Digitale Instrumente können betrieben werden an:

1. Analoge Schnittstelle (0...5Vdc/0...10Vdc/0...20mA/4...20mA)
2. RS232-Schnittstelle (verbunden mit dem COM-port mittels Spezialkabel bei 19200 Baud)
3. FLOW-BUS
4. PROFIBUS-DP
5. DeviceNet
6. Modbus (spezielle Anfrage)

Option 1 und 2 sind bei Multibus-Instrumenten immer vorhanden. Eine weitere Schnittstelle für jeden verfügbaren Feldbus nach Ihrer Wahl ist möglich.

Der Betrieb über die analoge Schnittstelle, RS232-Schnittstelle und den gewählten Feldbus ist gleichzeitig möglich.

Ein spezielle Parameter, "control mode" genannt, zeigt an, auf welchen Sollwert der Regler reagiert: analog oder digital (über Feldbus oder RS232). Die RS232-Schnittstelle arbeitet wie eine FLOW-BUS-Schnittstelle. Bei gleichzeitiger Verwendung mehrere Schnittstellen kann die Ablesung problemlos gleichzeitig erfolgen. Bei Wertänderung des Parameters gilt der letzte von einer Schnittstelle gesendete Wert.

Die Mikro-Drucktastenschalter und die LEDs auf der Oberseite des Geräte können auch für den manuellen Betrieb bei einigen Betriebsarten verwendet werden.

Die grüne LED zeigt an, in welcher **Betriebsart** das Instrument aktiv ist.

Die rote LED zeigt das Vorliegen von **Fehlern/Warnungen** an.

3.2 Einschalten und Aufwärmen

Bevor Sie die Stromzufuhr einschalten, prüfen Sie, ob alle Anschlüsse entsprechend dem Anschlußplan durchgeführt sind, der zu diesem Gerät gehört.

Prüfen Sie die Gasanschlüsse auf Dichtigkeit. Falls notwendig, spülen Sie das System mit einem sauberen Fluid. Gasgeräte dürfen nur mit Gas gespült werden. Flüssigkeitsgeräte dürfen sowohl mit Gas, als auch mit Flüssigkeit gespült werden, je nachdem, was für den Anwendungsfall sinnvoll ist.

Wenn Sie nun die Stromzufuhr einschalten, warten Sie mindestens 30 Minuten, damit sich das Gerät thermisch stabilisieren kann. Bei Geräten, die ohne Elektronik arbeiten (das sind nur Ventile), ist ein Aufwärmen nicht nötig.

Während der Aufwärmphase kann Fluid-Druck vorhanden sein oder nicht.

3.3 Nullpunktgleich

3.3.1 Nullpunktgleich mit dem Mikroschalter

Vor dem Betrieb des Instruments ist ein Nullpunktgleich notwendig.

Set process conditions

Aufwärmen, druckbeaufschlagen des Systems und füllen des CORI-FLOW gemäß den Prozessbedingungen.

Stop flow

Stellen Sie sicher daß kein Durchfluss durch das Instrument fließt mit Hilfe von Absperrventilen in der Nähe des Instruments. Bei den Modellen M52, M53 und M54 sind zwei Ventile (jeweils vor und nach dem Instrument) erforderlich.

Press and hold, Until

Drücken Sie den Mikroschalter (#) auf der Außenseite des Instruments um den Nullabgleich zu starten, wenn kein Druchfluss herrscht.

Drücken Sie den Mirkoschalter (#) und halten ihn. Nach einer kurzen Zeit wechselt die rote LED von AN nach AUS. Anschließend geht die grüne LED auf AN. Hören Sie nun auf den Mirkoschalter zu drücken (#).

Zeroing

Der Nullabgleich startet zu dem Zeitpunkt wenn die grüne LED schnell blinkt. Der Nullabgleich wartet nun auf ein stabiles Signal und speichert den Nullpunkt. Wenn das Signal nicht stabil auf Null gesetzt werden kann dauert der Nullabgleich länger und der nächste Werte zu Null wird gespeichert. Diese Prozedur dauert etwa 10 Sekunden. Stellen Sie stets sicher daß kein Durchfluss durch das Instrument fließt wenn Sie den Nullabgleich durchführen.





Ready

Wenn die Anzeige 0% Signal anzeigt und die grüne LED wieder stetig leuchtet ist der Nullabgleich erfolgreich durchgeführt worden.

ATTENTION

Zero instrument before use

PROCEDURE

- Set process conditions
- Stop flow 
- Press and hold 
- Until 
- Zeroing 
- Ready 

3.3.2 Nullabgleich mittels digitaler Kommunikation

Ebenso ist es möglich den automatischen Nullpunktgleich mittels FLOW-BUS, einer E-7000 Auswerte und Regeleinheit oder einem Software Programm auf dem PC, welcher mit einer FLOW-BUS Schnittstelle verbunden ist, durchzuführen.

Parameter müssen genutzt werden zum Nullabgleich des Instruments:

```

Initreset[unsigned char, RW,0...255, DDEpar. = 7, Proces/par. = 0/10]
Cntrlmode    [unsigned char, RW,0...255, DDEpar. = 12, Proces/par. = 1/4]
CalMode      [unsigned char, RW,0...255, DDEpar. = 58, Proces/par. = 115/1]

```

Set process conditions

Aufwärmen, druckbeaufschlagen des Systems und füllen des Instruments gemäß den Prozessbedingungen.

Stop flow

Stellen Sie sicher daß kein Durchfluss durch das Instrument fließt mit Hilfe von Absperrventilen in der Nähe des Instruments.

Send parameters

Senden Sie die folgenden Werten zu den Parameter in dieser in dieser Reihenfolge.

```

Initreset64
Cntrlmode    9
Calmode      255
Calmode      0
Calmode      9

```

Zeroing

Der Nullabgleich startet zu dem Zeitpunkt wenn die grüne LED schnell blinkt. Der Nullabgleich wartet nun auf ein stabiles Signal und speichert den Nullpunkt. Wenn das Signal nicht stabil auf Null gesetzt werden kann dauert der Nullabgleich länger und der nächste Werte zu Null wird gespeichert. Diese Prozedur dauert etwa 10 Sekunden.

Stellen Sie stets sicher daß kein Durchfluss durch das Instrument fließt wenn Sie den Nullabgleich durchführen

Ready

Wenn die Anzeige 0% Signal anzeigt und die grüne LED wieder stetig leuchtet ist der Nullabgleich erfolgreich durchgeführt worden. Auch der Parameter Cntrlmode wechselt zurück auf Null. Als letztes senden Sie 0 zu Parameter Initreset.

3.4 Anfahren

Öffnen Sie langsam die Fluidzufuhr. Unter Vermeidung von Druckstößen fahren Sie nun allmählich auf den gewünschten Durchfluß. Das Schließen der Fluidzufuhr sollte ebenfalls langsam geschehen.

3.5 Betriebsbedingungen

Jedes Gerät ist kalibriert und justiert für die Betriebsbedingungen des Anwenders.

Regler oder Ventile können unter Umständen nicht einwandfrei arbeiten, wenn die tatsächlichen Betriebsbedingungen zu sehr von den angegebenen abweichen. Das liegt daran, daß dann die Bohrung der Ventildüse falsch dimensioniert ist.

3.6 Instrument Leitungen

3.6.1 Messer

Jeder Messer besitzt eine Sprungantwortzeit von etwa 50ms. Die besondere anpassungsfähige Filtertechnik im CORI-FLOW detektiert wenn sich der Durchfluss schnell ändert und senkt die Filterung sofort um eine schnelle Signalantwort zu ermöglichen. Nach der Durchflussänderung erhöht sich die Filterung wieder um ein stetiges Signal zu gewährleisten.

3.6.2 Regler

Das Regelverhalten des Reglers ist werksseitig eingestellt. Als Standard-**Einschwingzeit** wird die Zeit bezeichnet, die der Regler braucht, um den Sollwert mit einer Abweichung von 2% v.E. zu erreichen. Die Einschwingzeit ist abhängig von den Durchflusseigenschaften, dem Systemdruck und dem genutzten Ventiltyp. Sie kann zwischen 500 ms und 3 Sekunden variieren. Das Regelverhalten ist vom Werk so eingestellt, daß es nach einer Soll-/Istwert-Veränderung kaum zu einem Überschwingen kommt.

3.7 Manueller Betrieb

Durch manuelle Betätigung des Drucktasters (#) können einige wichtige Funktionen des Gerätes ausgewählt/gestartet werden. Diese Optionen sind sowohl im analogen als auch im BUS/digitalen Modus verfügbar. (Siehe auch Abschnitt Manueller Betrieb im Dokument Nr. 9.19.023).

Diese Funktionen sind:

- Reset (werksseitig programmiert)
- Nullpunkt-Einstellung
- Rückstellung auf die Werkseinstellungen (bei unbeabsichtigter Veränderung der Einstellungen)

Nur bei FLOW-BUS:

- automatische Installation auf dem FLOW-BUS (installiert Gerät auf freie Adresse)
- Ferninstallation auf dem FLOW-BUS (Gerät wird über E-7000 oder PC-Software installiert)

3.8 Analogbetrieb

Digitale Geräte können mit analogen Signalen über die 9-polige Sub-D-Anschlußbuchse betrieben werden. In diesem Punkt sind die Geräte in der Anwendung kompatibel mit **analogen** Geräten.

Analog betriebene Geräte können, gemäß Bronkhorst Cori-Tech-Standard, mit einem 8-adrigen abgeschirmten Kabel angeschlossen werden.

Jede elektronische Platine ist auf eine der folgenden Ausgangssignale (und entsprechende Eingangssignale) eingestellt:

Signal code	Ausgangssignal (Sensor)	Eingangssignal (Sollwert)
A	0...5 Vdc	0...5 Vdc
B	0...10 Vdc	0...10 Vdc
F	0...20 mA (aktiv)	0...20 mA (passiv)
G	4...20 mA (aktiv)	4...20 mA (passiv)

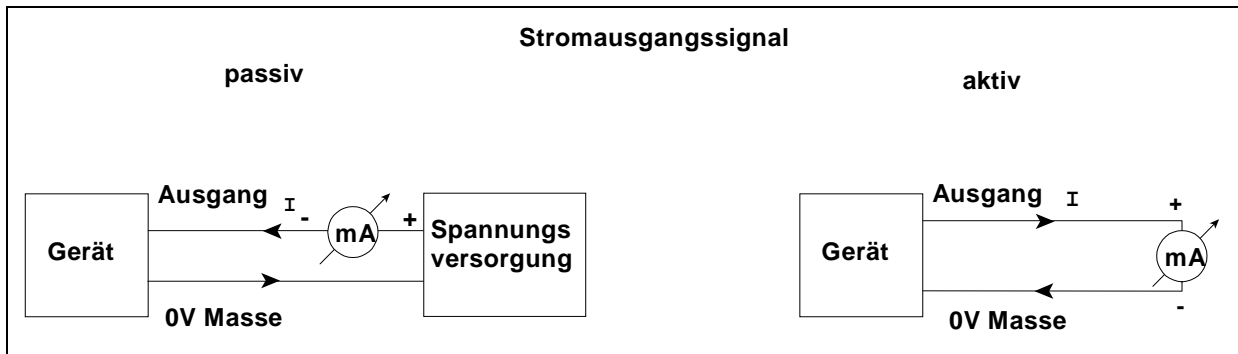

Für Meßgeräte ist nur das Ausgangssignal verfügbar.

Für den Analogbetrieb sind folgende Parameter verfügbar.

- gemessener Wert
- Sollwert (nur Regelgeräte)
- Ventilspannung (nur Regelgeräte)

Anmerkung:

Wenn das Gerät über eine analoge Schnittstelle betrieben wird, ist es möglich, es an jedes unterstützte Feldbus-System (oder RS232-Schnittstelle mit Spezialkabel) zur Auswertung und Veränderung von Parametern anzuschließen (z.B. Ansprechen des Reglers oder Auswahl eines anderen Fluids).

Für Geräte in FLOW-BUS-Version kann ein Anzeige-/Regelmodul für digitale Instrumente kurzzeitig über den M12 Stecker angeschlossen werden.

3.9 BUS / Digitalbetrieb

Der Betrieb über den Feldbus reduziert die Anzahl von Kabeln, die für den Aufbau eines Systems aus verschiedenen Geräten erforderlich sind und bietet dem Anwender die Möglichkeit, eine größere Anzahl von Parameterwerten anzuzeigen und zu ändern.

Weitere Einzelheiten siehe Handbuch: Der Betrieb digitaler Massendurchfluß-/Druck-Geräte (Dokument Nr. 9.19.023).

Der Betrieb über den Feldbus bringt zahlreiche weitere Fähigkeiten (im Vergleich zu Analogbetrieb) mit sich, wie:

- Sollwerttrampe (Rampenfunktion auf Sollwert für weiche Regelung)
- 8 wählbare unterschiedliche Fluids (mit Kalibriereinstellungen für hohe Genauigkeit)
- direkte Anzeige im Auswerte-/Regelmodul
- Test und Selbstdiagnose
- Reaktionsalarm (Sollwert-Messung zu hoch für zu lange Zeit)
- diverse Regel-/Sollwertmode (z.B. Spülen/Ventil zu)
- Master-/ Slave-Modus für Verhältnisregelung (nur FLOW-BUS)
- Identifizierung (Seriennummer, Modellnummer, Gerätetyp, Meßstellennummer des Anwenders)
- einstellbare minimale und maximale Alarm Grenzwerte
- Vorwahlzähler
- einstellbare Einregelverhalten für Regler beim Anfahren von 0
- einstellbare Einregelverhalten für normale Regelung
- einstellbare Einregelverhalten für stabile Regelung (Sollwert-Messung <2%)

Spezielle Software wie FlowDDE, FlowPlot und FlowView kann genutzt wurden um die Regelfaktoren anzupassen.

Bei Betrieb von digitalen Instrumenten an speziellen Feldbus Systemen oder RS232 Schnittstellen siehe bitte folgende Dokumente (erhältlich als PDF-Datei):

- Für FLOW-BUS Dokument Nummer: 9.19.024
- Für PROFIBUS-DP Dokument Nummer: 9.19.025
- Für DeviceNet Dokument Nummer: 9.19.026
- Für RS232 Dokument Nummer: 9.19.027
- Für Modbus Dokument Nummer: 9.17.035

Anmerkung:

Das Spezialkabel für RS232 besteht aus einem T-Stück mit 1 männlichen und 1 weiblichen Sub-D 9 Stecker geräteseitig und einem normalen weiblichen Sub-D 9 Stecker computerseitig. Sehen Sie das Anschlußpläne für den benötigte RS232 Kabel.

Mit diesem Kabel ist es möglich, einerseits RS232-Kommunikation und andererseits Netzteil und Analog-Schnittstelle mittels des (analogen) Sub-D 9-Steckers zu verbinden. RS232-Kommunikation ist nur möglich mit einer Baudrate von 38,4 KBAud und kann wahlweise benutzt werden für:

- Laden neuer Firmware mittels Spezialprogramm (nur durch geschultes BHT-Servicepersonal)
- Servicearbeiten an Ihrem Gerät mit BHT-Serviceprogrammen (nur durch geschultes BHT-Servicepersonal)
- Betrieb Ihres Gerätes mittels z.B. FLOWDDE, FLOWB32.DLL oder RS232-ASCII Protokoll (Anwender)

4 WARTUNG

4.1 Allgemeines

Eine routinemäßige Wartung der Durchflußmesser oder -regler ist nicht erforderlich.
Bei stärkerer Verschmutzung kann es notwendig sein die Ventildüse separat zu reinigen.

4.2 CORI-FLOW Sensor

Der CORI-FLOW Sensor ist so konstruiert dass er eine geringes Totvolumen aufweist.
Der Sensor ist wartungsfrei.

4.3 Regler

Alle Sensortypen können mit einem Regelventil kombiniert werden, um zusammen einen Regelkreis zu bilden. Regelsysteme sind entweder als getrennte Einheiten, ein Sensor und ein Regelventil, oder als integrierte Einheit erhältlich.

Die Wartung ist unter "Regelventile" beschrieben.

4.4 Regelventile

Regelventile können nicht für Absperr- bzw. Auf-/Zu-Anwendungen benutzt werden. Druckstöße, wie sie auftreten können, wenn das System befüllt oder entleert wird, müssen vermieden werden.

4.4.1 Magnetische Regelventile

Diese Ventile arbeiten als direkt angetriebene Regel- und Pilotventile. Sie können zur Reinigung und Wartung durch den Betreiber im Feld auseinandergenommen werden. Die Einzelteile sollten mit einer geeigneten Reinigungsflüssigkeit oder im Ultraschall-Bad gereinigt werden.

Beim Auseinandernehmen des Ventils gehen Sie bitte wie folgt vor:

- a) Verbindungskabel zum Sensor trennen (nicht notwendig bei separatem Ventil)
- b) Sechskantmutter oben am Ventil lösen
- c) Spulenhülse mit Spule abnehmen
- d) Vierkantflansch abschrauben
- e) Ventileinsatz vorsichtig senkrecht nach oben abheben
- f) seitliche Madenschraube lösen, Düsenhalter und Düse herausnehmen
- g) Ventilkegel mit Prallplatte herausnehmen

Alle Teile vorsichtig reinigen und in umgekehrter Reihenfolge wieder montieren.

Es wird dringend empfohlen, die O-Ring-Dichtungen dabei zu erneuern.

Nach der Montage des Regelventils ist es zweckmäßig, die Regeleigenschaften des Ventils zu prüfen. Dies geschieht am besten mit einer separaten, variablen 15V-Spannungsquelle.

Wie folgt vorgehen:

- Die Ventilstecker von der Miniatur-Steckverbindung der Platine ziehen und mit der Spannungsquelle verbinden.
- Gasdruck entsprechend den Betriebsbedingungen herstellen.
- Spannung einschalten und allmählich erhöhen.
- Das Ventil sollte öffnen bei $7 \text{ Vdc} \pm 3 \text{ Vdc}$.
- Die volle Öffnung sollte bei $9 \text{ Vdc} \pm 1,5 \text{ Vdc}$ erreicht werden.

Wenn das Ventil nicht innerhalb der angegebenen Werte arbeitet, soll es nochmals auseinandergenommen und die Düse auf die richtige Lage einjustiert werden.

Ventil zusammenbauen und Prozedur, falls nötig, wiederholen.

4.4.2 Vary-P-Ventil

Das Vary-P-Ventil wurde konstruiert, um auch extrem variable Prozeßbedingungen vor oder hinter dem Ventil oder auf beiden Seiten bewältigen zu können. Das ΔP kann stark variieren. Das Hauptregelventil ist ein direkt betriebenes Magnetventil.

Das Patent ist erteilt.

Zur Auswahl der Ventildüse und zur Wartung über das Pilotventil hinaus Kontakt mit Ihrem Vertriebspartner aufnehmen.

4.4.3 Pilotgesteuertes Ventil

Dieses indirekt wirkende Regelventil besteht aus einem federbelastenden Membran-/Düsensystem, das durch ein pilotgesteuertes Magnetventil betätigt wird. Die beiden Elemente sind in einem Block untergebracht.

Grundsätzlich gilt für die Demontage die gleiche Prozedur wie unter "Magnetische Regelventile" beschrieben. Zur Reinigung kann es notwendig sein, das Ventil weiter zu zerlegen, d.h. auch das Membransystem zu entfernen.

Pilotventile besitzen eine maximal zulässige Druckdifferenz von 20 bar. Wenn der Differenzdruck während der Inbetriebnahme höher ist, wird empfohlen ein Bypass Ventil zu installieren. Während der Inbetriebnahme sollte das Ventil geöffnet sein. Auch der minimale Differenzdruck ist limitiert.

Für die genaue Auslegung kontaktieren Sie bitte den Hersteller oder verfahren gemäß den technischen Daten und / oder den zusätzlichen Anweisungen der Verkaufsbüros.

Anmerkung:

Bei der Druckprobe eines Systems mit pilotgesteuertem Regelventil muß eine spezielle Prozedur eingehalten werden, damit das Ventil nicht beschädigt wird.

Hierzu bitte vorher Kontakt mit Ihrem Lieferanten oder dem Werk aufnehmen.

4.4.4 Balgventile

Diese Ventile sind für niedrige Drücke oder Anwendungen im Vakuumbereich vorgesehen und sollten vom Benutzer nicht zerlegt werden.

4.5 Berechnung des K_v -Wertes

Mit der folgenden Berechnungsmethode kann der K_v -Wert der Hauptdüse eines Regelventils bestimmt werden.

4.5.1 Für Gase

Bestimmen Sie das gewünschte ΔP am Ventil.

Das ΔP sollte mindestens 20 % des Vordruckes betragen, in geschlossenen Regelkreisen 20 % des gesamten Differenzdruckes im System.

Bei einem ΔP von 20 - 50% des Vordruckes gilt die Gleichung:

$$K_v = \frac{\Phi_m}{514 \cdot \rho_n \sqrt{\Delta p \cdot p_2}} \sqrt{\rho_n \cdot T}$$

unterkritisch

Bei einem ΔP von 50 - 100 % des Vordruckes gilt die Gleichung:

$$K_v = \frac{\Phi_m}{257 \cdot \rho_n \cdot p_1} \sqrt{\rho_n \cdot T}$$

überkritisch

Maßeinheiten:

- Φ_m = Fluß [kg/h]
- p_1 = Versorgungsdruck [bara]
- p_2 = Hinterdruck [bara]
- Δp = Druckdifferenz ($p_1 - p_2$) [bara]
- T = Temperatur [K]
- ρ_n = Dichte [kg/m^3]

Der Düsendurchmesser wird wie folgt errechnet:

$$d = 7,6 \sqrt{K_v} \text{ [mm]}$$

4.5.2 für Flüssigkeiten

Bestimmen Sie das gewünschte ΔP am Ventil.

Das ΔP sollte mindestens 50 % des Vordruckes betragen

Gleichung für die berechnung des K_v -wertes:

$$K_v = \frac{\Phi_m}{\rho} \sqrt{\frac{\rho}{\Delta p \cdot 1000}}$$

Maßeinheiten:

Φ_m = Fluß [kg/h]

ρ = Dichte [kg/m³] bei 20°C und 1 atm.

Δp = Druckdifferenz [bard]

Der Düsendurchmesser wird wie folgt errechnet:

$$d = 7,6 \sqrt{K_v} \text{ [mm]}$$

Der Düsenquerschnitt von C2-Ventilen kann wie oben gezeigt berechnet werden oder aus der unten gezeigten Grafik abgelesen werden.

$$\Phi_{vH_2O} = \Phi_{v\text{customer}} \sqrt{\frac{\rho_{\text{customer}}}{\rho_{H_2O}}}$$

Wobei: Φ_v = Volumen Fluß
 ρ = Dichte

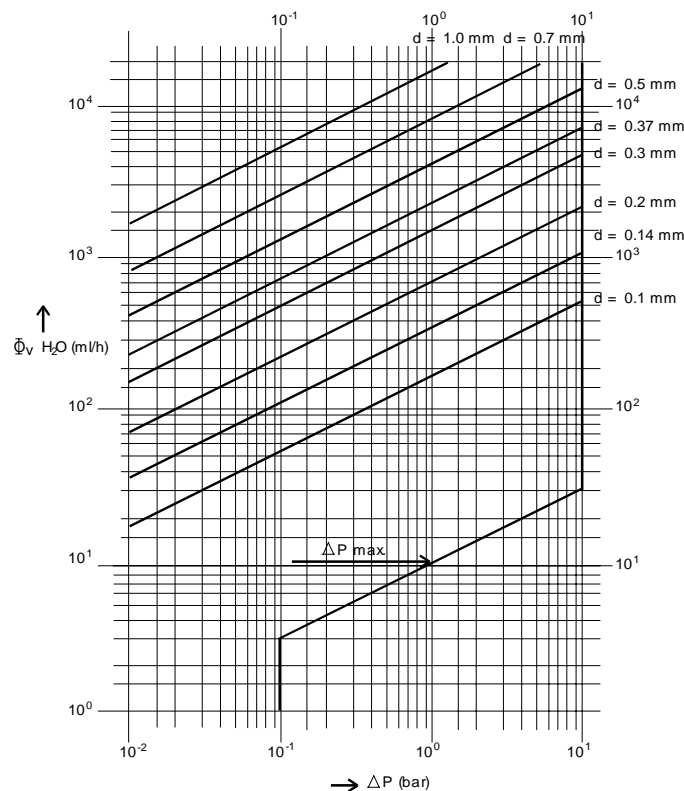

Wenn die Flüssigkeit eine höhere Viskosität als >15 cs (water = 1 cs) aufweist, kann die Düsen- / Plunger-Regelkonstruktion nicht eingesetzt werden. Bei Messsystemen prüfen Sie bitte nur die maximal mögliche Viskosität zusammen mit dem Hersteller.

4.6 Kalibriervorgang

Alle Geräte sind im Werk kalibriert worden. Wegen Neukalibrierung oder Meßbereichsänderung wenden Sie sich bitte an Ihren Lieferanten.

5 DIGITALE GERÄTE

Detaillierte Informationen finden Sie in Dokument Nr 9.19.023.

Dieses Dokument ist verfügbar als PDF-Datei auf der Multibus documentation/software tool CD.

6 BESCHREIBUNG DER SCHNITTSTELLEN

Beschreibungen der verfügbaren Schnittstellen finden Sie unter folgenden Dokument-Nummern:

9.19.024 für FLOW-BUS

9.19.025 für PROFIBUS-DP

9.19.026 für DeviceNet

9.19.027 für RS232

9.19.035 für Modbus (Speziale Anfrage)

Diese Dokumente sind verfügbar als PDF-Dateien auf der Multibus documentation/software tool CD.

FEHLERSUCHE

6.1 Allgemein

Um den einwandfreien Betrieb eines Massedurchflußmessers/-reglers korrekt zu beurteilen, wird empfohlen, die Einheit aus dem Prozess herauszunehmen und sie zu überprüfen, ohne daß ein Gasdruck vorliegt. Falls die Einheit verschmutzt ist, kann dies sofort festgestellt werden, indem man die Klemmringverschraubungen und, falls vorhanden, den Flansch an der Einlaßseite löst. Desweiteren entfernen Sie bitte die zwei Abdeckungen und prüfen ob alle Verbindungen festen Sitz haben. Anschließen oder lösen des Instruments zeigt an ob es einen elektronischen Fehler gibt. Wenn die Hilfsenergie aufgeschaltet wird brennt die rote LED und die grüne LED blinkt für mehrere Sekunden. Anschließend sollte das Instrument in den normalen Arbeitsbetrieb. Siehe Dokument Nummer 9.17.023 für eine detaillierte Beschreibung der LED Anzeige. Anschließend muß der Flüssigkeitsdruck gemäß dem Testablauf aufgeschaltet werden.

6.2 Fehlersuchtable, allgemein

Symptom	mögliche Ursache	Aktion
kein Ausgangssignal	Keine Spannungsversorgung	1a) Prüfen der Spannungsversorgung 1b) Prüfen des Kabelanschlusses
	Ausgangsstufe ausgefallen infolge längeren Kurzschlusses und/oder Hochspannungsspitzen	1c) zurück ans Werk
	Versorgungsdruck oder Differenzdruck über den Durchflußmesser zu gering	1d) Versorgungsdruck erhöhen
	Ventil verstopft / kontaminiert	1e) schließen Sie 0..15 Vdc an das Ventil an und erhöhen Sie langsam die Spannung, während der Anschlußdruck ansteht. Das Ventil sollte bei $7V \pm 3V$ geöffnet sein; wenn nicht, Teile reinigen und Ventil justieren (nur geschultes Personal)
	Sieb am Einlaß verstopft	1f) reinigen Sie das Sieb
	Sensor ausfall	1g) zurück ans Werk
Max. Ausgangssignal	Ausgangsstufe ausgefallen	2a) zurück ans Werk
	Sensor ausfall	2b) zurück ans Werk
Ausgangssignal viel niedriger als Sollwert-Signal oder gewünschter Durchfluß	Sieb verstopft /kontaminiert	3a) Sieb reinigen
	Sensor verstopft/kontaminiert;	3b) Sensor entfernen und reinigen, Gerät mit Luft oder N2 trocknen
	Ventil verstopft/kontaminiert	3c) Ventil reinigen
	Ventil im Innern beschädigt (gequollener Sitz im Kolben)	3d) Teile austauschen und Ventil justieren oder zurücksenden
	Falsche Gasart und/oder Druck/Differenzdruck	3e) prüfen Sie das Gerät unter Bedingungen, für die es ausgelegt wurde
Durchfluß läßt allmählich nach	Kondensation, geschieht bei NH ₃ , Hydrokarbonen wie. C ₃ H ₈ , C ₄ H ₁₀ usw.	4a) Vordruck reduzieren und/oder Gas erwärmen
	Ventiljustage hat sich verändert	4b) siehe 1e
Oszillation	Anschlußdruck/Differenzdruck zu hoch	5a) Druck herabsetzen
	Rohrleitung zwischen Druckregler und CORI-FLOW zu kurz	5b) Länge oder Durchmesser der Eingangsrohrleitung erhöhen
	Druckregler schwingt	5c) Druckregler ersetzen oder 5b versuchen
	Schäden an der Ventilhülse oder im Innern	5d) defekte Teile ersetzen und Ventil justieren, siehe 1e oder zurück ans Werk
Oszillation	Reglerjustage falsch	5e) Regler justieren

		Software wie zum Beispiel FlowPlot kann hierfür genutzt werden. Bitte kontaktieren Sie Ihren Händler für weitere Details.
kleiner Durchfluß bei Sollwert 0	Ventilleckagen infolge von defektem Kolben oder Schmutz in Ventildüse	6a) Düse reinigen und beim Zusammenbau 1e beachten
	Druck zu hoch oder viel zu niedrig	6b) richtigen Druck anwenden
	Nullpunktbeich nicht durchgeführt	6c) Nullpunktgleich Instrument
hoher Durchfluß bei Sollwert 0	beschädigte Membrane (nur bei Ventilen mit Membrane)	7a) Membrandichtung ersetzen
	Nullpunktbeich nicht durchgeführt	7b) Nullpunktgleich Instrument
Störung im Durchfluss	Gas im System	8a) Entlüften des System
	Expansion von Flüssigkeit zu Gas	8b) Prüfen des Flüssigkeitseigenschaften
Kalibrierungsfehler	Nullpunktbeich nicht durchgeführt	9a) Nullpunktgleich Instrument
	Gas im System	9b) Entlüften des System
	Meßzeit zu kurz	9c) Messung lang genug um zuverlässige Messung zu erhalten
	rechtes Referenzinstrument	9d) Der CORI-FLOW ist ein Massendurchflussmesser / Regler und sollte nicht mit einem volumetrischen Messgerät geprüft werden

Anmerkung: Bei anderen (mehr spezifischen) lesen Sie bitte die Fehlersuchtabellen in anderen Dokumenten.

7 BESONDER ANWENDUNGEN

Der CORI-FLOW kann mit speziellen externen Ventilen wie zum Beispiel Badger Meter Ventile und Pumpen Mit einem Eingangssignal (4-20mA oder 0-10V) betrieben werden und ebenso ein integrierter Regler sein.

Der CORI-FLOW kann ebenso als Batch-Regler für Füllprozesse genutzt werden.

Bitte kontaktieren Sie das Verkaufsbüro für diese speziellen Möglichkeiten.